

# PREMIER UTV DUNE ELECTRIC PENTRU COPII



**ATENȚIE!**

**Asamblarea produsului trebuie să fie făcută de un adult!**

## MANUAL DE UTILIZARE

Include instrucțiuni de asamblare

Citiți întregul manual înainte de utilizare!

Vă rugăm să păstrați acest manual pentru consultări ulterioare, deoarece conține informații importante.

**A DESPRE NOUL DUMNEAVOASTRĂ VEhicUL**

Felicitări pentru achiziția noii dumneavoastră mașinuțe.

Această mașinuță va oferi copilului dumneavoastră plăcerea condusului pentru o perioadă îndelungată. Pentru a ajuta să asigurați o utilizare sigură a produsului, vă rugăm să citiți acest manual cu atenție și să-l păstrați pentru consultări viitoare.

Urmați recomandările din acest manual, acestea sunt concepute pentru a îmbunătăți siguranța și operarea mașinuței precum și siguranța copilului dumneavoastră.

**Specificații**

Baterie	24V 7Ah X1
Ieșire încărcător	24V 700-1000mA
Intrare încărcător	220 V
Motor	555 – 18000

Vârsta recomandată: peste 3 ani

TimP încărcare: 10~12 ore

Capacitate de încărcare: maxim 50 kg

Dimensiunile vehiculului: 142 x 92 x 86 cm

Viteză: 3-8 km/h

**INFORMAȚII DESPRE BATERIE**

- Bateriile nereîncărabile nu trebuie reîncărcate.
- Dacă sunt utilizate baterii reîncărabile, acestea trebuie încărcate doar sub supravegherea unui adult.
- Bateriile reîncărabile trebuie scoase din produs înainte de a fi încărcate.
- Nu amestecați bateriile vechi cu cele noi. Nu amestecați tipuri diferite de baterii: alcaline, standard (carbon-zinc) sau reîncărabile (nichel-cadmium).
- Introduceți bateriile așa cum este indicat în compartimentul bateriilor, anod la anod, catod la catod.
- Scoateți bateriile în perioadele lungi de neutilizare. Scoateți întotdeauna bateriile consumate din produs. Scurgerea și coroziunea bateriilor poate deteriora acest produs. Aruncați bateriile în centrele de colectare.
- Bornele de alimentare nu trebuie scurtcircuitate.

**LISTA COMPONENTELOR**

**B**

NR.	DENUMIRE COMPONENTĂ	NUMĂR BUCĂȚI
1	Caroserie	1
2	Roată motoare	2
3	Roată față	2
4	Piuliță M10	4
5	Piuliță M8	2
6	Șaibă Ø12	2
7	Șaibă Ø10	4
8	Șaibă Ø8	2
9	Capac roată	4
10	Șurub Ø4x12	6
11	Punte spate	1
12	Volan	1
13	Șurub volan M5x38	1
14	Piuliță	1
15	Spate scaun	1
16	Scaun Șurub Ø4x16	1
17	Parbriz	1
18	Bară protecție superioară	1
19	Chei hexagonale M10	2
20	Chei hexagonale M8	2
21	Încărcător	1
22	Telecomandă	1
23	Cutie de viteze față	Indisponibil la acest model
24	Splint	2

- Unelte necesare pentru montaj



Șurubelniță  
(neinclusă în pachet)



**x2**

Cheie tubulară M10



**x2**

Cheie hexagonală M8

**C** **DIAGRAMA PĂRȚILOR**

NOTĂ: Unele piese sunt asamblate pe ambele părți ale mașinii

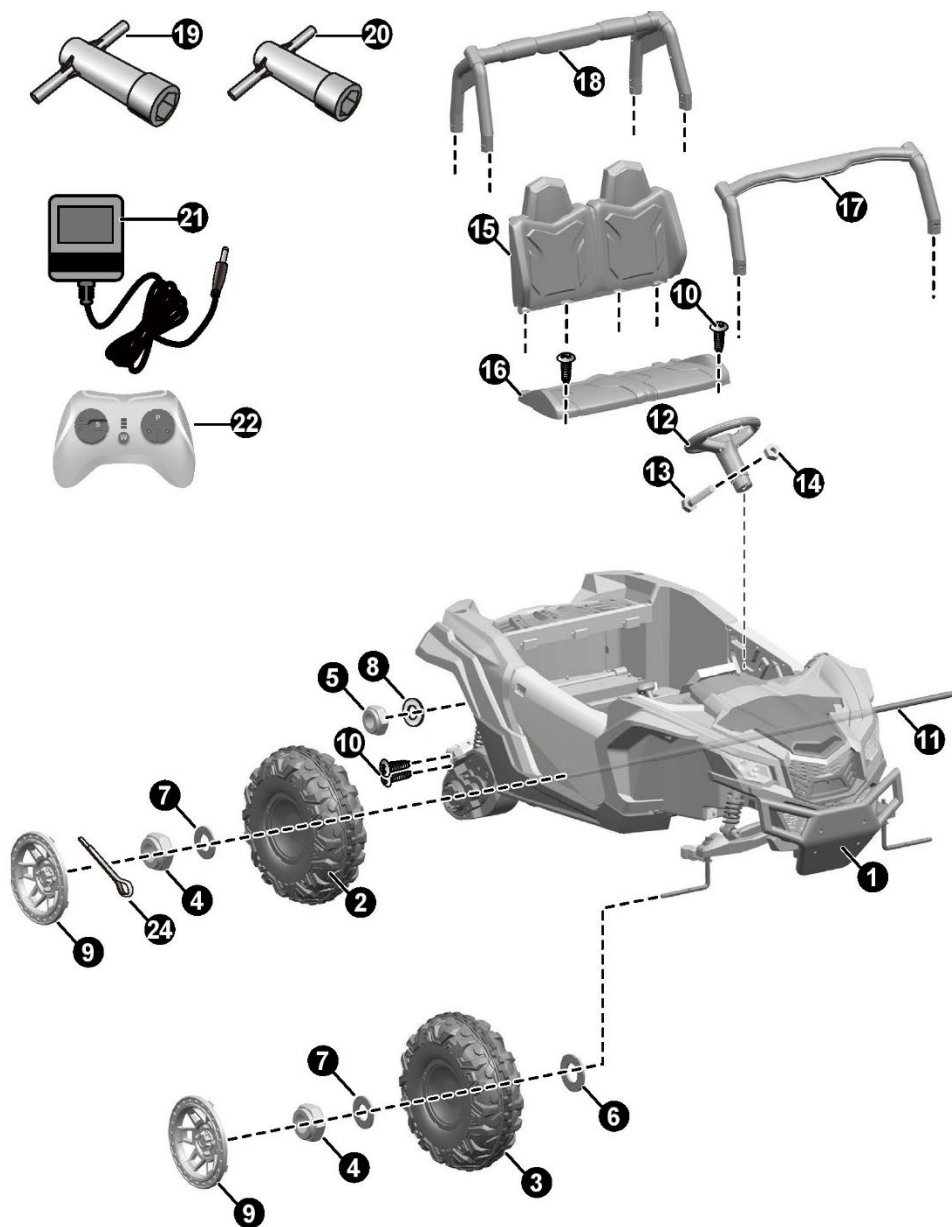

**SIGURANȚĂ**

**D**



**PREVENIȚI ACCIDENTĂRILE:**

- **NU LĂSAȚI NICIODATĂ COPIII NESUPRAVEGHEAȚI! ESTE NECESARĂ SUPRAVEGHEREA DIRECTĂ DE CĂTRE ADULȚI!** Supravegheați întotdeauna copilul când acesta este în autovehicul.
- Această jucărie trebuie utilizată cu grijă întrucât este necesară îndemânare pentru a evita căderile sau coliziunile care cauzează leziuni utilizatorului sau terților.
- Trebuie purtat echipamentul de protecție.
- Este interzisă utilizarea pe străzi, lângă mașini, sau pe lângă înclinări abrupte sau scări, piscine sau alte corpuri de apă.
- Purtați întotdeauna încălțăminte, stați întotdeauna așezați pe scaun.
- A nu se utiliza în trafic.
- Greutatea maximă a utilizatorului este 50 kg.
- Această jucărie nu are frână.



**ATENȚIE!**

- **PERICOL DE SUFOCARE!** Neindicat copiilor sub 36 de luni.
- Trebuie asamblat de un adult.

**Reguli pentru condusul sigur**

- Țineți copiii în arii sigure pentru condus:
  - Este interzisă utilizarea pe stradă, lângă autovehicule, în spațiile verzi, sau pe lângă înclinări abrupte sau scări, piscine sau alte corpuri de apă;
- Utilizați jucăria doar pe suprafețe plane. Cum ar fi în casă, în grădină sau locul de joacă.
- A nu se utiliza pe întuneric. Copilul poate întâlni obstacole neașteptate și se poate accidenta. Utilizați autovehiculul doar pe timpul zilei sau într-o arie bine iluminată.
- Este interzisă schimbarea circuitului sau adăugarea de alte componente electrice
- Inspectați firele și conexiunile vehiculului periodic.
- Nu lăsați copiii să atingă roțile sau să stea lângă acestea când mașinuța este în mișcare.
- Acest autovehicul are centuri de siguranță reglabile. Vă rugăm să vă instruiți copiii privind modul de fixare a centurii de siguranță înainte de utilizare, asigurați securitatea.

**E** MONTAREA SUSPENSIEI SPATE

Vedere spate de jos

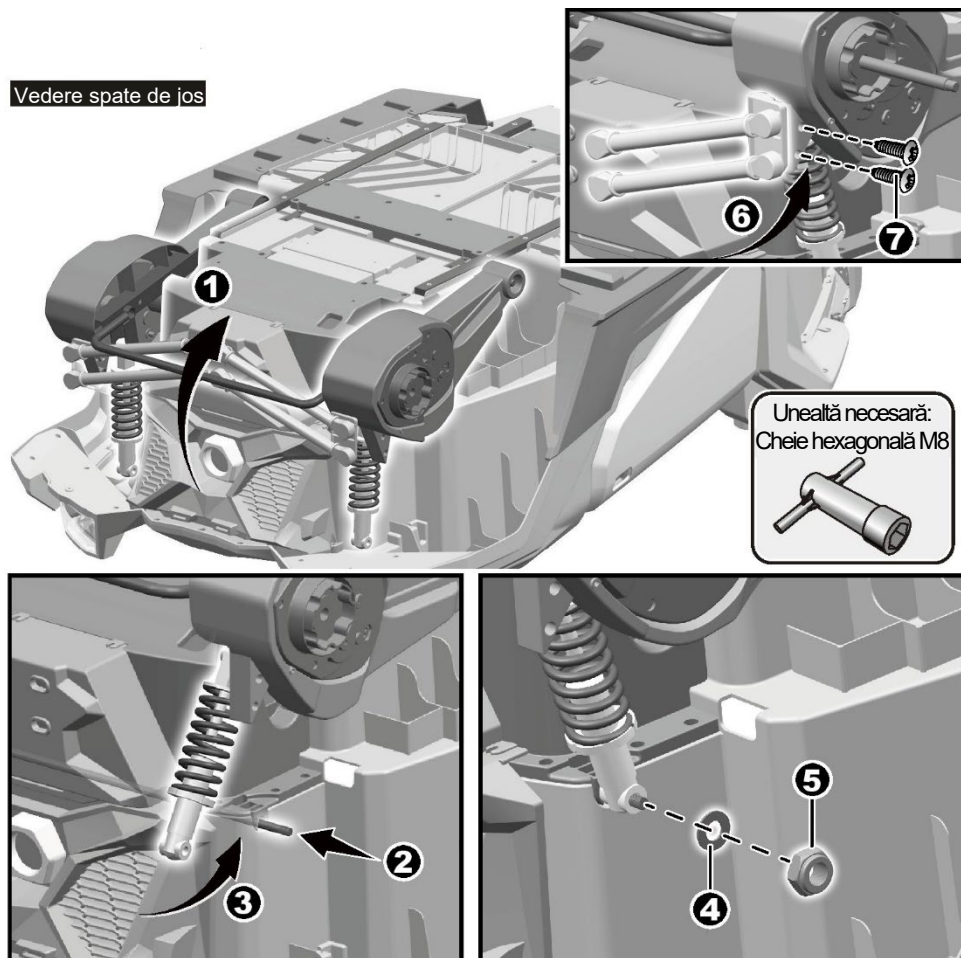

Întoarceți vehiculul cu partea de jos în sus. Tăiați cu foarfeca legăturile din plastic de pe cadrul punților din spate. Eliberați piulițele  $\varnothing 8$  și șaibele de plastic  $\varnothing 8$  de pe axul suspensiei cu ajutorul cheii hexagonale M8.

1. Ridicați cadrul cu angrenajele motor

2-3. Mutați axul suspensiei până când suspensia poate fi montată în poziția corectă.

4-5. Puneți o șaiță de plastic  $\varnothing 8$ , și strângeți piulița  $\varnothing 8$  la capătul axului cu cheia hexagonală M8

Repețați pașii 2-5 pentru a monta cealaltă suspensie.

6. Aliniați găurile angrenajului motor cu găurile de pe caroserie, introduceți 2 șuruburi  $\varnothing 4 \times 12$  și strângeți cu șurubelnița. Repetați pentru cealaltă parte.

MONTAREA ROȚILOR SPATE

E

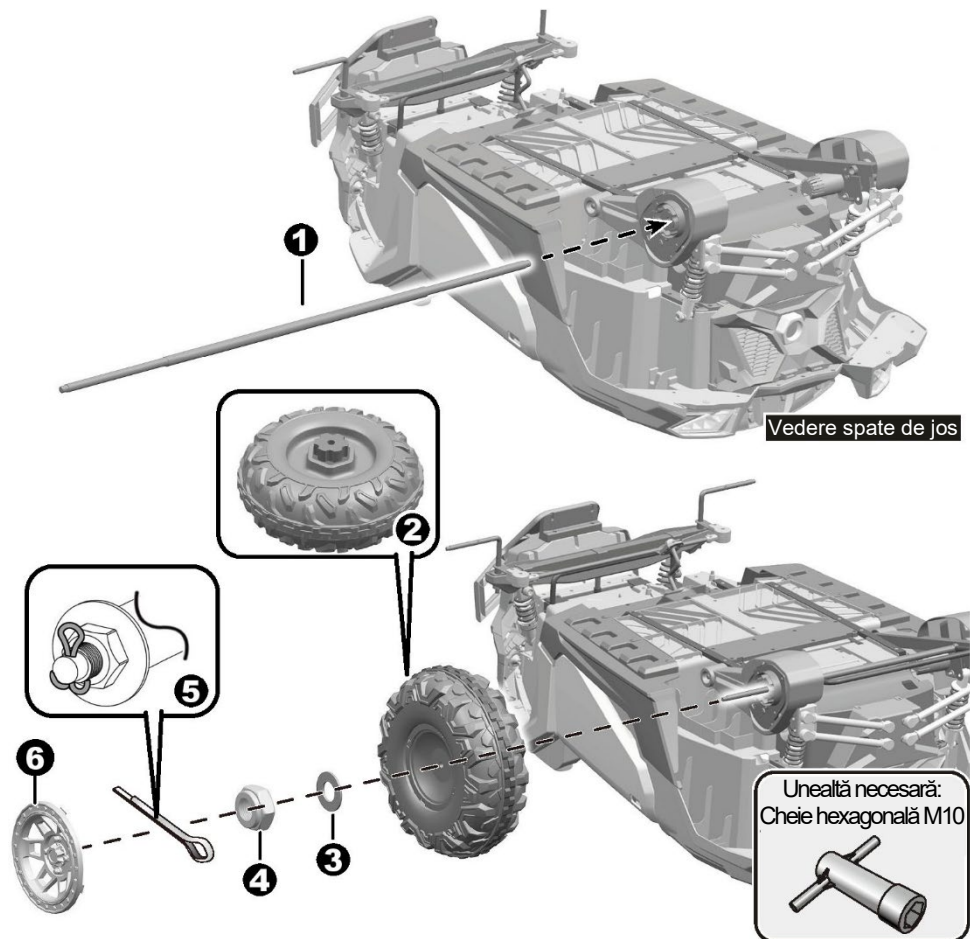

1. Introduceți axul spate prin angrenajul motor de pe o parte a mașinuței, apoi ieșiți cu axul prin celălalt angrenaj motor de pe cealaltă parte a mașinuței.
2. Introduceți roata pe axul spate.
3. Puneți o șaibă Ø10 pe axul spate.
4. Strângeți o piuliță Ø10 la capătul axului cu ajutorul cheii hexagonale M10.
5. Introduceți un splint în gaura din fiecare capăt al axului. Îndoiiți capetele splintului cu ajutorul unui clește cu cioc lung (nu este inclus în cutia produsului). Repetați pentru cealaltă roată.
6. Montați capacele roților potrivit clipsurile de pe capac cu găurile din roți și apoi apăsați.

**E** MONTAREA ROȚILOR FAȚĂ

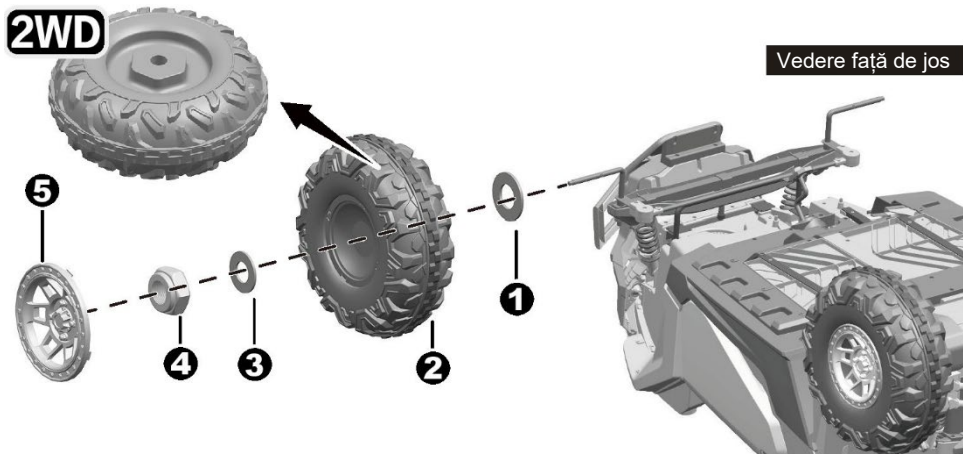

1. Înlăturați toate componentele de pe axul față
2. Puneți o șaibă Ø10 pe axul față.
3. Introduceți roata pe axul față
4. Puneți o șaibă Ø10 pe axul față.
5. Strângeți o piuliță Ø10 la capătul axului cu ajutorul cheii hexagonale M10.
6. Montați capacul roții potrivit privind clipsurile de pe capac cu găurile din roți și apoi apăsați.  
Repetati pașii de mai sus pentru cealaltă roată față!



**MONTAREA VOLANULUI ȘI CONECTAREA BATERIEI**

**E**

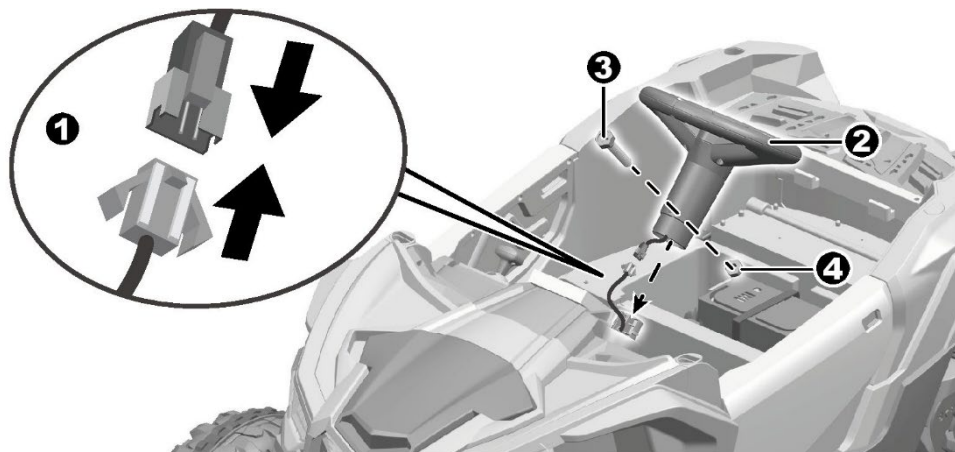

1. Conectați conectorul de sunet al volanului în conectorul din caroseria mașinuței.
2. Introduceți volanul pe axul direcției până la bază și ascundeți cablurile în interiorul volanului.
3. Aliniați găurile de la baza volanului cu găurile de pe axul direcției, introduceți șurubul M5x38.
4. Pe partea cealaltă puneți piulița și apoi strângeți cu șurubelnița!

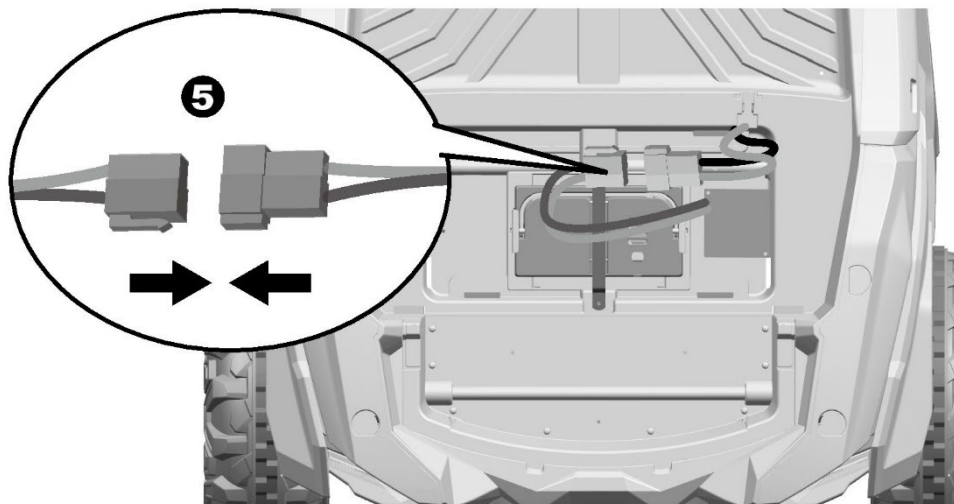

5. Conectați firul roșu al mașinuței în conectorul roșu al bateriei.

**E MONTAREA SCAUNULUI ȘI A SPĂTARULUI**

1. Așezați spătarul scaunului de caroseria mașinuței.
2. Așezați scaunul în caroseria mașinuței.
3. Introduceți două șuruburi Ø4x12 prin scaun în caroseria mașinuței după care strângeți-le cu ajutorul șurubelniței.

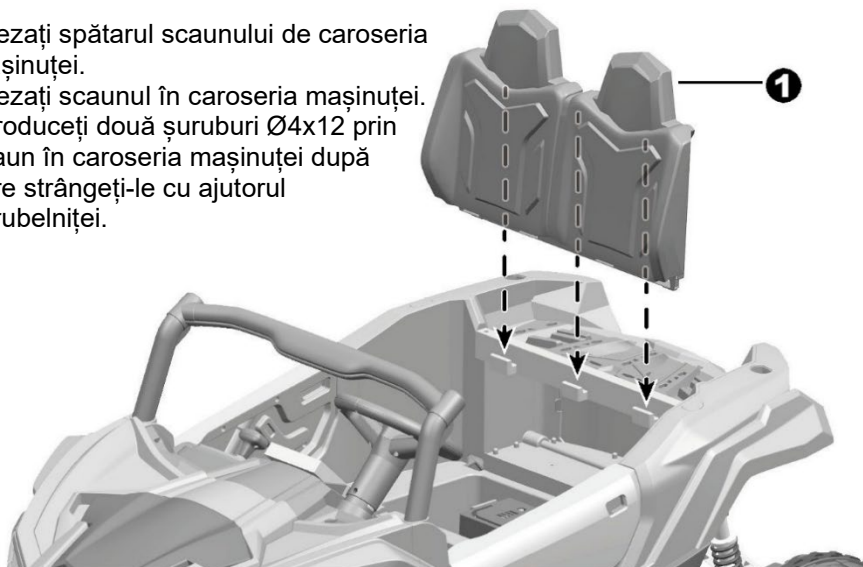

**PONT!** După montajul scaunului puteți conecta centura de siguranță.

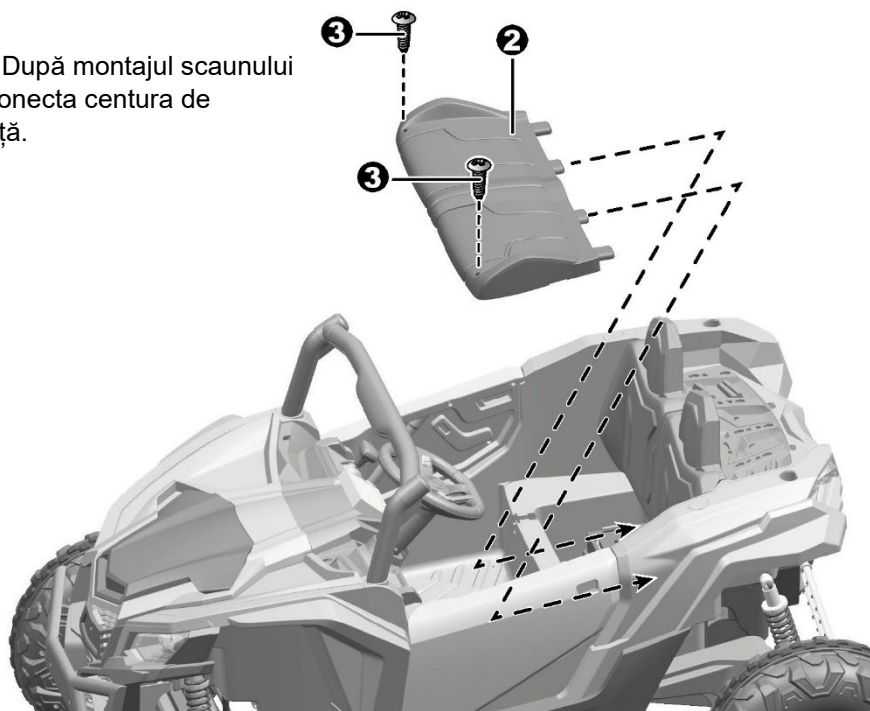

**MONTAREA PARBRIZULUI ȘI BAREI SUPERIOARE DE PROTECȚIE E**

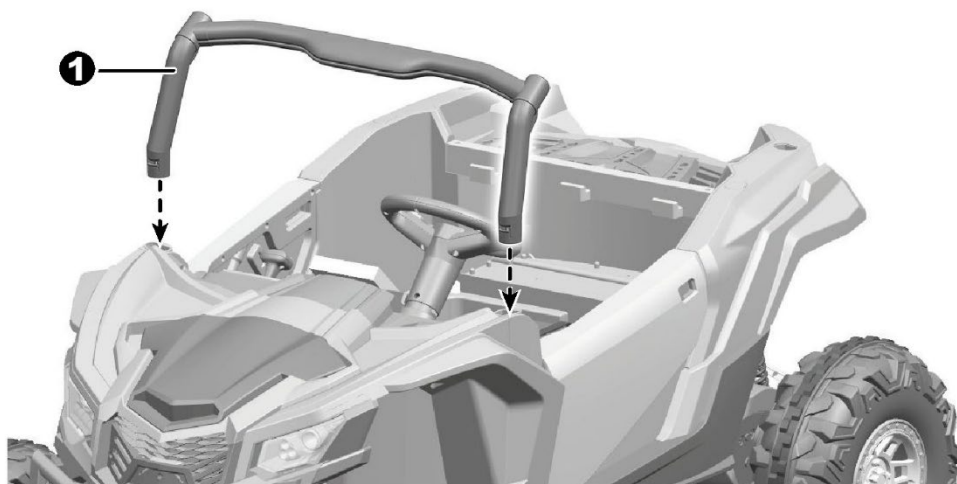

1. Introduceți suporturile parbrizului în locașurile din corpul mașinuței, apăsați până când auziți “click”.
2. Introduceți suporturile de la bara de protecție superioară în locașurile din corpul mașinuței, apăsați până când auziți “click”.

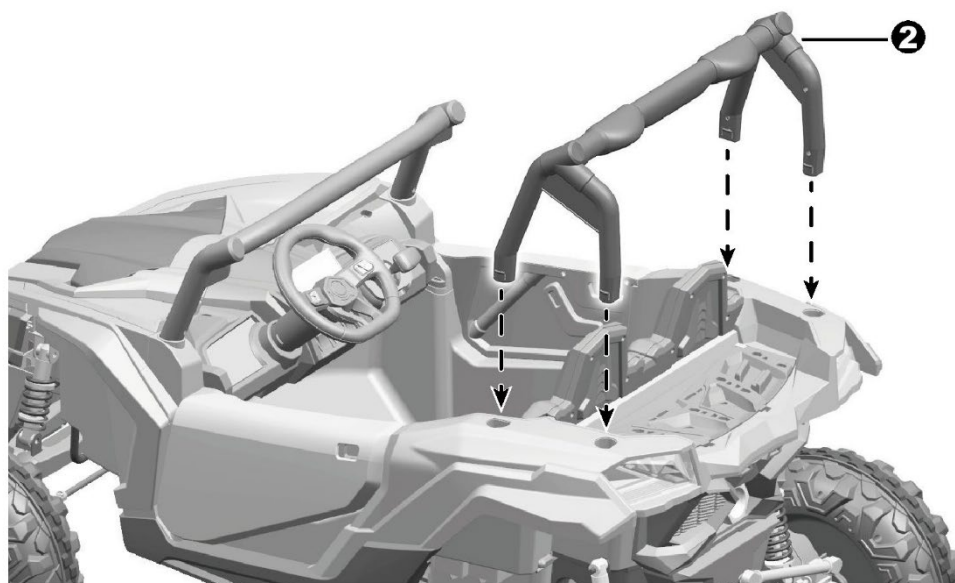

**F UTILIZAREA PORTIERELOR**

Există o încuietoare în interiorul fiecărei portiere, puteți deschide portiera fie din interior, fie din exterior.

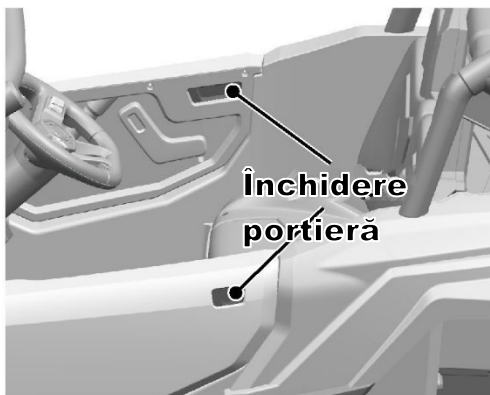

**F UTILIZAREA MÂNERULUI DE TRANSPORT**

1. Există un mâner de transport ascuns sub capacul portbagajului.
2. Puteți transporta prin tragere mașinuța cu ajutorul acestui mâner.

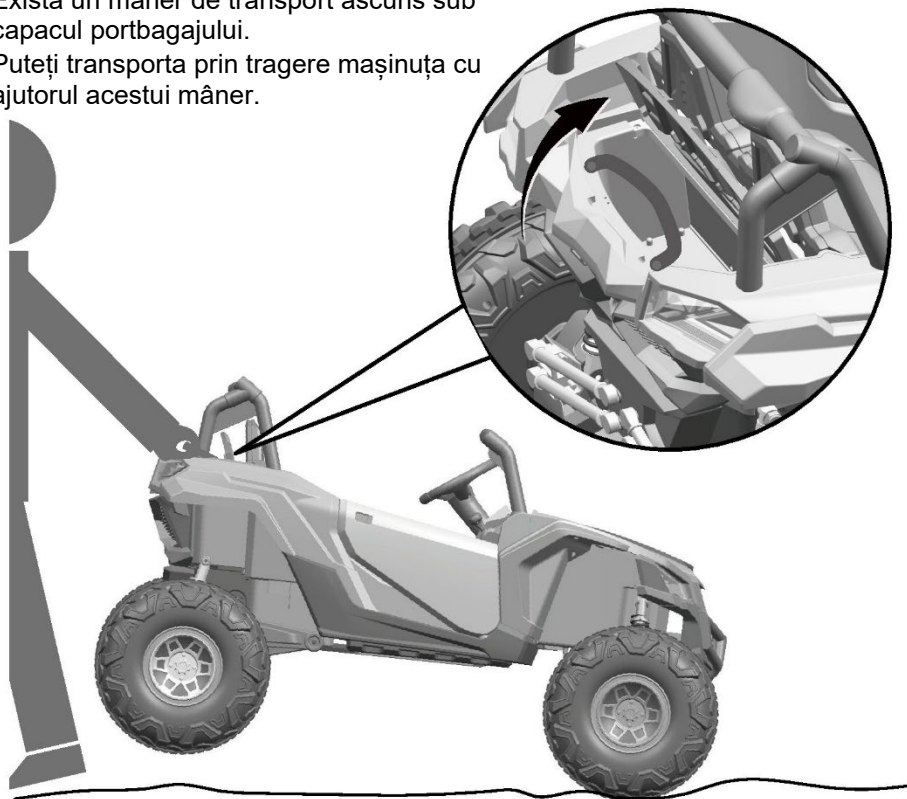

FOLOȘIȚI NOUA DUMNEAVOASTRĂ MAȘINUȚĂ

G



**IMPORTANT!**

Întotdeauna opriți mașinuța când schimbați viteza sau direcția de mers pentru protejarea angrenajelor motoare.

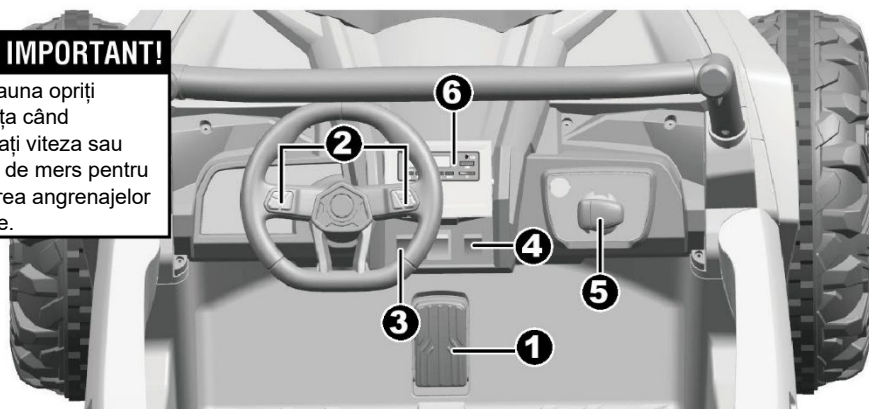

- 1. Pedală de picior:**
  - Pentru a mișca mașinuța apăsați pedala până la capăt
  - Pentru a frâna sau a merge mai încet, reduceți presiunea asupra pedalei
- 2. Buton de claxon:** Apăsați pentru a claxona
- 3. Comutator de pornire:** Apăsați pentru a porni sau a opri mașinuța din funcționare.
- 4. Comutator lumini:** Aprindeți luminile sau le stingeți
- 5. Comutator viteză și direcție:** Schimă direcția de deplasare a mașinii, înainte sau înapoi. Această mașinuță este echipată cu 2 viteze de înaintare: viteză mare / viteză redusă.  
**PONT! Mașinuța este proiectată să meargă înapoi doar cu viteză mică.**
- 6. Funcționarea playerului MP3:**

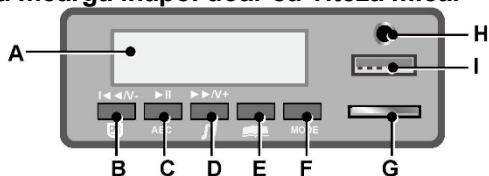

- A.** Ecran: afișează nivelul de putere a bateriei când se oprește mașina. Când valoarea numerică este sub 10, trebuie să reîncărcați bateria.
- B.** Anterior / Crește volum
- C.** Redare / Pauză
- D.** Următor / Scade volum
- E.** Mod lectură
- F.** Schimbă modul de intrare audio din Radio FM (dacă este echipat), USB, TF Card, AUX și Bluetooth (dacă este echipat).
- G.** Port card TF (citește doar format mp3)
- H.** Intrare AUX 3.5mm: Permite redarea muzicii din player portabil sau din telefon folosind difuzorul mașinuței. Permite doar format MP3.
- I.** Port USB: Permite redarea muzicii din dispozitivul portabil folosind difuzorul mașinuței. Permite doar format MP3

## **H UTILIZAREA TELECOMANDEI**

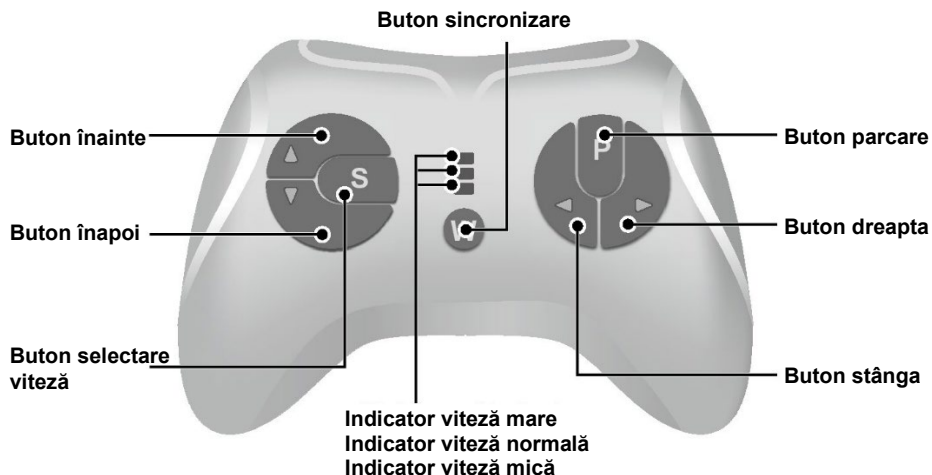

### **Instalarea bateriilor în telecomandă**

Ridicați capacul compartimentului bateriilor de pe spatele telecomenzii și introduceți două baterii AAA(LR03).

**ATENȚIE: Bateriile nu sunt incluse, trebuie achiziționate separat! Consultați Informațiile despre baterii de la pagina 1.**

#### **1. Sincronizarea telecomenzii**

Cu mașinuța oprită (dar cu cheia în contact), apăsați lung butonul Car select timp de 3 secunde, până când indicatorul de viteză clipește. Apoi porniți vehiculul, indicatorul de viteză se stinge, asta însemnând conexiune realizată cu succes. Dacă indicatorul de viteză nu răspunde, înseamnă că conexiunea a eșuat. Înlocuiți bateriile și încercați din nou.

#### **2. Butonul de parcare**

Apăsați pe buton pentru a imobiliza vehiculul, apăsați din nou butonul pentru a anula imobilizarea.

#### **3. Butonul de selectare a vitezei**

Butonul operează vehiculul pentru a se deplasa cu viteză mică, normală sau mare. Trei lumini înseamnă viteză mare.

*INDICIU: Acest comutator nu va funcționa când vehiculul dumneavoastră se deplasează înapoi.*

#### **NOTĂ:**

- Dacă lăsați telecomanda în repaus timp de aproximativ 10 secunde, aceasta se va închide automat.
- Resincronizați din nou atunci când înlocuiți bateriile telecomenzii.

## ÎNCĂRCAREA BATERIEI



**ATENȚIE!**

**DOAR UN ADULT POATE ÎNCĂRCA ȘI REÎNCĂRCA BATERIA**



**ATENȚIE!**

Acest produs este prevăzut cu **Protecție la încărcare**: în timpul încărcării, toate funcțiile vor fi oprite! **DOAR UN ADULT POATE ÎNCĂRCA ȘI REÎNCĂRCA BATERIA!**

- BUTONUL DE PORNIRE trebuie să fie în poziție ÎNCHIS în timpul încărcării.
- Ciclul mediu de încărcare este de 10-12 ore.

**NU PUNEȚI MAȘINUȚA LA ÎNCĂRCAT IMEDIAT DUPĂ MONTAJ!  
FOLOSIȚI VEHICULUL PÂNĂ CÂND VOLTMETRUL INDICĂ VALOAREA  
10.2, DUPĂ CARE ÎNCĂRCAȚI 14 ORE, PRIMELE 2 ÎNCĂRCĂRI!**

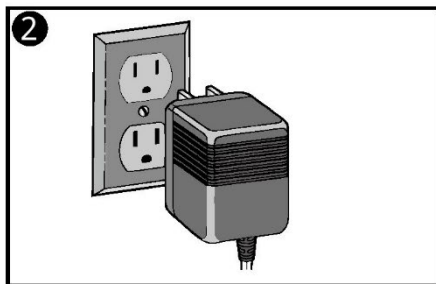
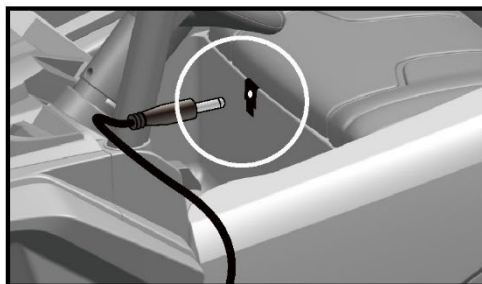

1. Conectați mufa încărcătorului în portul de încărcare. (sub scaun)
2. Conectați ștecărul încărcătorului la o priză de perete. Bateria va începe să se încarce (NU FOLOSIȚI PRELUNGITOARE).

**J GHID DE DEPANARE**

<b>Problemă</b>	<b>Cauză posibilă</b>	<b>Soluție</b>
Vehiculul nu funcționează	Baterie slabă	Reîncărcați bateria
	Siguranța termică a sărit	Resetați siguranța, vezi <Siguranță>
	Conectorul bateriei sau firele sunt desprinse	Verificați dacă conectorii bateriei sunt conectați ferm. Dacă firele sunt slabe în jurul motorului vă rugăm să contactați distribuitorul dumneavoastră.
	Bateria este moartă	Înlocuiți bateria, vă rugăm să contactați distribuitorul dumneavoastră
	Sistemul electric este deteriorat	Vă rugăm să contactați distribuitorul dumneavoastră
	Motorul este deteriorat	Vă rugăm să contactați distribuitorul dumneavoastră
Vehiculul nu merge foarte mult	Bateria nu este încărcată suficient	Verificați dacă conectorii bateriei sunt conectați ferm în timpul reîncărcării
	Bateria este veche	Înlocuiți bateria, vă rugăm să contactați distribuitorul dumneavoastră
Vehiculul merge greoi	Baterie slabă	Reîncărcați bateria, vă rugăm să contactați distribuitorul dumneavoastră.
	Bateria este veche	Înlocuiți bateria, vă rugăm să contactați distribuitorul dumneavoastră
	Vehiculul este supraîncărcat	Reduceți greutatea de pe vehicul
	Vehiculul este utilizat în condiții vitrege	Evitați utilizarea vehiculului în condiții vitrege, vezi <Siguranță>.
Vehiculul trebuie împins pentru a merge înainte	Contact slab al firelor sau conectoarelor	Verificați dacă conectorii bateriei sunt conectați ferm. Dacă firele sunt slabe în jurul motorului, vă rugăm să contactați distribuitorul dumneavoastră.
	„Punct mort” la motor	Un „punct mort” înseamnă că energia electrică nu este livrată motorului, vehiculul trebuie reparat. Vă rugăm să contactați distribuitorul dumneavoastră
Schimbare dificilă a sensului de mers înainte sau înapoi	Schimbare sens de mers în timp ce vehiculul este în mișcare	Opriti complet vehiculul și efectuați schimbarea sensului de mers, vezi <Utilizați noua dumneavoastră motocicletă>
Zgomote tari de măcinare sau clicuri de la motor sau cutia de viteze	Motorul sau angrenajele sunt deteriorate	Vă rugăm să contactați distribuitorul dumneavoastră.
Bateria nu se reîncarcă	Conectorul bateriei sau conectorul adaptorului este slăbit	Verificați dacă conectorii bateriei sunt conectați ferm.
	Încărcătorul nu este conectat	Verificați dacă încărcătorul bateriei este conectat la o priză de perete funcțională.
	Încărcătorul nu funcționează	Vă rugăm să contactați distribuitorul dumneavoastră.
Încărcătorul se simte cald la încărcare	Acest lucru este normal și nu este un motiv de îngrijorare	

Service autorizat: SC ZULMIRE SRL, str. Grozești Nr. 5, Constanța, telefon: 0734.728.120

**Citiți acest manual și ghidul de depanare integral înainte de a suna. Dacă tot mai aveți nevoie de ajutor pentru a rezolva problema Vă rugăm să contactați distribuitorul dumneavoastră.**



## ÎNȚREȚINERE

K

- Este responsabilitatea părinților de a verifica principalele componente ale jucăriei înainte de utilizare, trebuie să examineze cu regularitate potențialele pericole, precum bateria, încărcătorul, cablul sau firul, mufa, șuruburile care fixează incinta altor componente și în cazul unei astfel de deteriorări, jucăria nu trebuie utilizată până când deteriorarea nu a fost eliminată în mod corespunzător.
- Asigurați-vă că componentele din plastic ale vehiculului nu sunt crăpate sau sparte.
- Ocazional, utilizați un ulei ușor pentru a lubrifia componentele în mișcare cum ar fi roțile.
- Parcați vehiculul în interior sau acoperiți vehiculul cu o prelată împotriva umezelii.
- Feriți vehiculul de sursele de căldură precum cuptoare sau radiatoare. Componentele din plastic se pot topi.
- Reîncărcați bateria după fiecare utilizare. Doar un adult poate manipula bateria. Reîncărcați bateria cel puțin o dată pe lună dacă mașinuța nu este utilizată.
- Nu spălați vehiculul cu un furtun. Nu spălați vehiculul cu săpun și apă. Nu conduceți vehiculul pe vreme ploioasă sau zăpadă. Apa va deteriora motorul, sistemul electric și bateria.
- Curățați vehiculul cu o cârpă moale, uscată. Pentru a restabili luciul, utilizați un lac de mobilă fără ceară. Nu utilizați ceară de mașină. Nu utilizați agenți de curățare abrazivi.
- Nu împingeți sau trageți vehiculul. Există riscul să stricați motorașele!
- Nu utilizați vehiculul în gunoaie, nisip sau pietriș fin care ar putea deteriora componentele în mișcare, motoarele sau sistemul electric.
- Când nu este utilizat, toate sursele electrice trebuie oprite. Opriți întrerupătorul și deconectați bateria.

**L** SIGURANȚE

**Siguranța pentru lumini și player MP3**

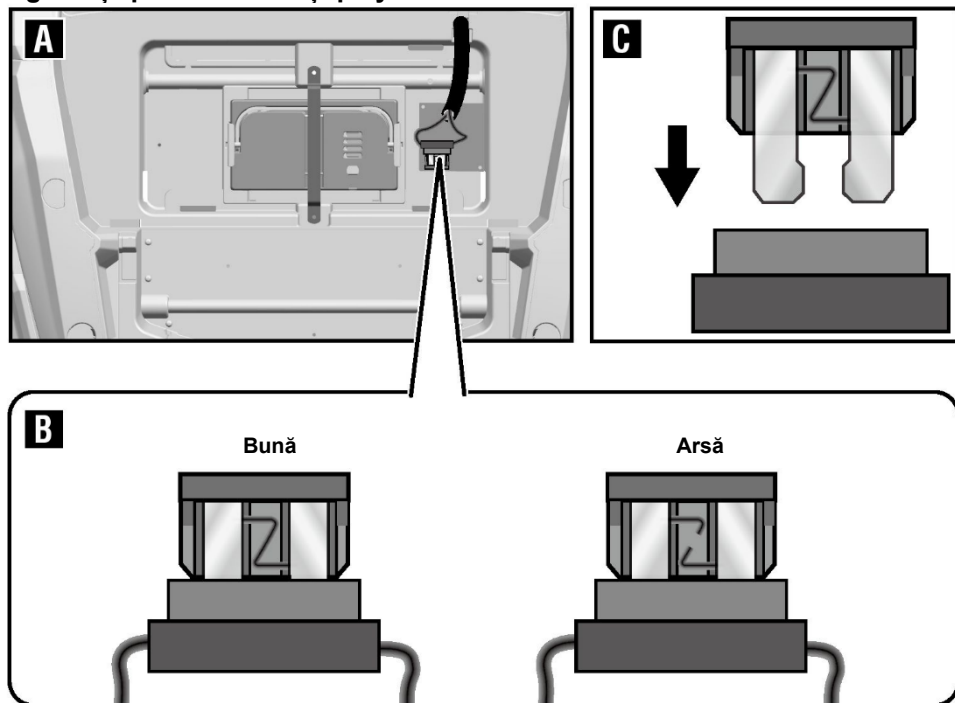

Când luminile mașinuței nu mai merg sau playerul MP3 nu mai funcționează, verificați siguranța de protecție și vedeți să nu fie arsă. Dacă siguranța este arsă (figura B), vă rugăm să o înlocuiți cu una nouă (figura C), există o siguranță de rezervă în pachet. Siguranța se găsește sub scaun (figura A).

## SIGURANȚE

L

Bateria include o siguranță termică care va sări automat și va întrerupe alimentarea vehiculului dacă motorul, sistemul electric sau bateria sunt supraîncăcate. Siguranța se va reseta și alimentarea va fi reluată după ce unitatea este OPRITĂ timp de 20 de secunde și apoi PORNITĂ din nou. Dacă siguranța termică sare în mod repetat în timpul utilizării obișnuite, vehiculul este posibil să trebuiască să fie reparat.

**Vă rugăm să contactați distribuitorul dumneavoastră.**

Pentru a evita pierderea de putere, urmați următoarele recomandări:

- Nu supraîncărcați vehiculul.
- Nu tractați nimic în spatele vehiculului.
- Nu conduceți peste pante abrupte.
- Nu dați peste obiecte fixe, lucru care poate cauza rotirea roților în gol, cauzând supraîncălzirea motorului.
- Nu conduceți pe vreme foarte caldă, componentele se pot supraîncălzi.
- Nu permiteți pătrunderea apei sau altor lichide la baterie sau alte componente electrice.
- Nu modificați sistemul electric. Acest lucru poate crea un scurtcircuit, determinând sărirea siguranței.



### Aruncarea bateriei

- Bateria dumneavoastră conține plumb-acid sigilat, ea trebuie reciclată sau aruncată într-un mod ecologic.
- Nu aruncați bateria dumneavoastră plumb-acid în foc. Bateria poate exploda sau poate prezenta scurgeri.
- Nu aruncați o baterie plumb-acid în gunoiul dumneavoastră menajer, obișnuit. Incinerarea, depozitarea deșeurilor sau amestecarea bateriilor plumb-acid sigilate cu gunoiul menajer este interzisă prin lege.

Produsele noastre se află în conformitate cu standardele ASTM F963; GB6675; EN71 și EN62115.

# IMPORTATOR:

SC ZULMIRE SRL

str. Grozești Nr. 5

Constanța

telefon: 0734.728.120

email: [office@premierkids.ro](mailto:office@premierkids.ro)



Urmăriți pagina noastră de Youtube unde găsiți filmări cu instrucțiuni de asamblare și utilizare la toate produsele importate.

<http://youtube.com/premierkids>



Urmăriți pagina noastră de Facebook unde găsiți informații despre apariția unor produse noi, apariția unor filmări noi, promoții curente sau unde puteți să ne puneți întrebări.

<https://www.facebook.com/premierkidsconstanta/>